

MF ACTIVA

MF 7340 & MF 7344

5 SZALMARÁZÓ LÁDA | 185–226 LE



MASSEY FERGUSON



MF ACTIVA

EGY GÉP, AMELYBEN MEGBÍZHAT

Az MF ACTIVA kombájn a legmagasabb követelményeknek megfelelően készült. Rugalmas és megbízható gép, amely kíméletesen bánik a szemekkel és a szalmával egyaránt. A motor rendkívül hatékony működésű, és nagy segítségére van a tulajdonosának a betakarítási költségek leszorításában. A tágas kezelőfülke, amely ergonomiai szempontok alapján elrendezett kezelőszervekkel és panoráma kilátással rendelkezik, csendes és kényelmes munkakörnyezetet biztosít a kezelő számára.

Típus	Max. teljesítmény (LE/kW)	A szalmarázó ládák száma	Magtartály kapacitása (liter)	Üritési sebesség (liter/s)	Vágóasztal szélessége (m)
MF ACTIVA 7340	185/136	5	5200	72	4,2 – 5,4
MF ACTIVA 7344	226/167	5	6500	85	4,8 – 7,6

TISZTA EREDMÉNY

08



A KÉNYELMES KEZELŐFÜLKE

12



06

CSÉPLÉSI MINŐSÉG



10

MAGTARTÁLY ÉS
TISZTÍTÓSZEKRÉNY



14

TELJESÍTMÉNYRE A
HATÉKONYSÁGRA KIHEGYZVE



Válasszon vágóasztalt.....	4
Cséplési minőség.....	6
Tiszta eredmény	8
Magtartály és tisztítószekrény.....	10
A kényelmes kezelőfülke	12
Teljesítmény a hatékonyságra kihegyzve.....	14
MF Services.....	16
Műszaki adatok	18

VÁLASSZON VÁGÓASZTALT

JÓ KEZDÉS, JÓ BEFEJEZÉS.

A vágóasztal kiemelkedő fontossággal bír a kombájn megfelelő működése szempontjából. A Massey Ferguson generációkra visszanyúló tapasztalatával kínálja prémium PowerFlow és nagy kapacitású FreeFlow vágóasztalait.

FREEFLOW AKÁR 7,6 M SZÉLESSÉGBEN



A percenkénti 1254-as vágásszámmal működő Schumacher kaszaszerkezet az elérhető legjobb műszaki megoldás. Öntisztító és állandóan éles, miáltal nehéz körülmények között is biztosított a termés vágása.



A kombinált gyorscsatlakozó a vágóasztal gyors le- és felcsatlakoztatása érdekében az alapfelszerelésbe tartozik.*



A FreeFlow vágóasztalokon a konzolcsiga teljes szélességén működő bedobóujjak növelik az áteresztőképességet, és aktív, gyors beadagolást biztosítanak a ferdefelhordóba.

POWERFLOW*

AKÁR 5,5 M SZÉLESSÉGBEN



A kasza meglehetősen nagy, 1,14 m távolságra van a konzolcsigától, így a rálátás és a teljesítmény is optimális. Az erős PowerFlow szalagok elhordják a terményt a kaszaszerkezettől és állandó sebességgel juttatják ferdefelhordóba. A továbbítószalagok a köveket is elvezetik, és nem hagyják azokat a gépbe jutni, ahol kárt tudnának okozni.



Rendelkezésre áll vágásmagasság-szabályozás és AutoLevel vágóasztal-szabályozás is. A kiváló minőségű hidraulikus és elektromos rendszer együttműködésének köszönhetően a vágóasztal keresztirányú billentése finom átmenettel történik, és az asztal egyenletes vágási magasságot tart.

MINŐSÉGI CSÉPLÉS A KOMBÁJN „SZÍVÉBEN“

A cséplést végző részegységeket úgy optimalizáltuk, hogy minden terményhez megfelelőek legyenek. A 8 verőléccel rendelkező, 600 mm átmérőjű és 1340 mm széles cséplődob kíméletesen de határozottan dolgozik. Termények széles köréhez alkalmas, az apró fűmagoktól kezdve a gabonán keresztül a kukoricáig.

A dobkosár egyedülálló módon elől és hátul is állítható a kezelőfülkéből, a különféle terményállapothoz igazodóan. Eltérő hézagolás van a kosárhuzalok között, miáltal kiváló cséplőhatás valósul meg az előlő részen és maximális leválasztási teljesítmény jelentkezik a hátsó szakaszon.

Az MF 7344 típuson opcióként rizscséplődob és rizshez való dobkosár is elérhető.



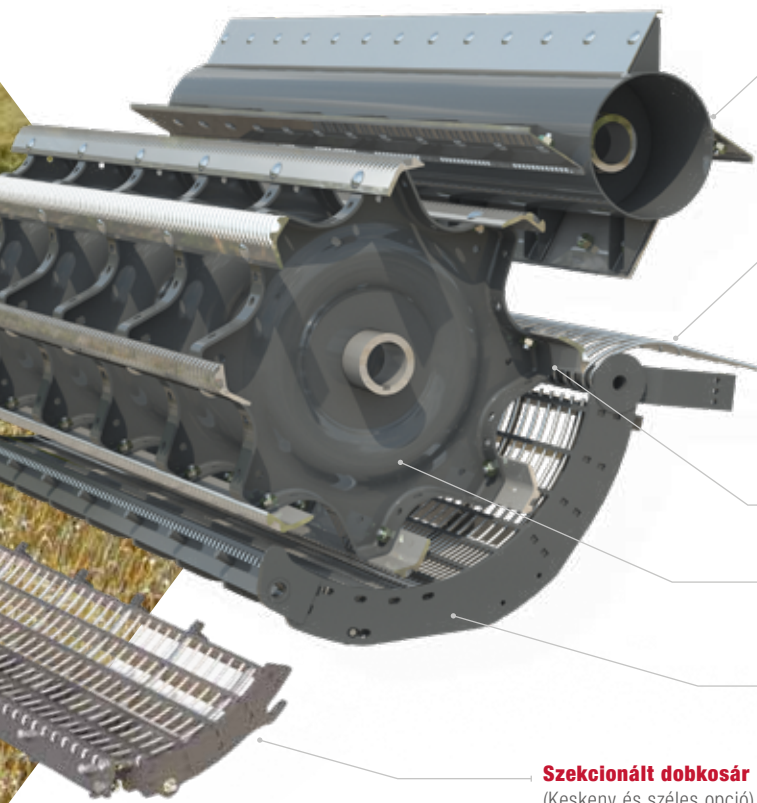

Utóverő

ABC dobkosár

Az ABC dobkosár a fő dobkosár hátuljához illeszkedik, a szerepe pedig a leválasztási kapacitás növelése. A legjobb működési teljesítmény érdekében három helyzetbe állítható, és 20 %-kal növeli meg a leválasztófelületet.

Független dobkosárállítás

Nagy igénybevételre tervezett dobkosár

Eltérő huzalozás

Szekcionált dobkosár
(Keskeny és széles opció)

A szekcionáldobkosár-opcióval lehetőség nyílik gyors váltásra a kis szemméretű terményekről a nagy szemméretűekre.

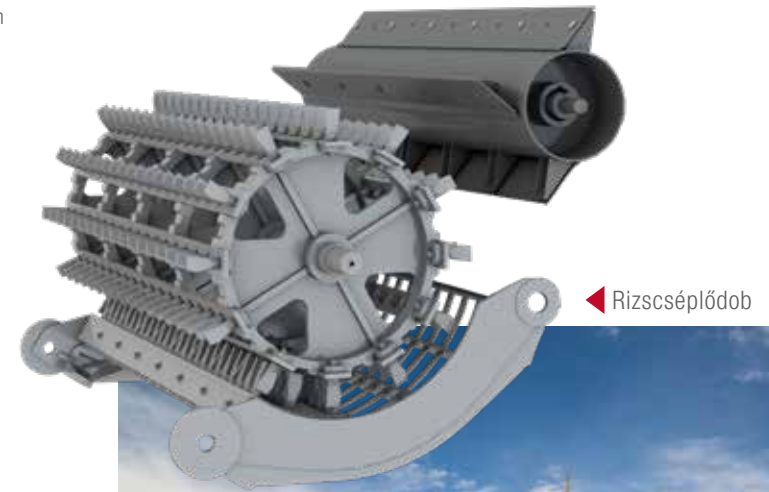

◀ Rizscséplődob



TISZTA EREDMÉNY

A kíméletes cséplőrendszer kiváló minőségű szalmát enged tovább, amelyből egyenletes rend képezhető hengeres, illetve kis vagy nagy szögletes bálák készítéséhez.

Az alapfelszereltségbe tartozó rendterelők lehetővé teszik a kívánt rendszélesség kialakítását az adott bálamérethez igazodóan. Nedves betakarítási körülményekhez kalászemelő is könnyen felszerelhető. A szalma ilyen módon történő megóvása az üzemanyag-fogyasztás mérséklődésében is megmutatkozik, és tovább csökkenti a betakarítási költségeket.



Állítható gödrös lemez – A szalma állandó minőségű aprításához alapfelszereltségben rendelkezésre áll egy állítható gödrös lemez.

Kiemelkedő leválasztási teljesítmény – A hosszú szalmarázóládák négy lépcsővel rendelkeznek, amelyek között „aktív válaszfal” helyezkedik el. A szalmarázóládák lépcsőinek 21 cm magas, függőleges homlokfalait áteresztő rácsok alkotják. A hagyományos kombájnok között ezek a legmagasabbak. A szalmarázóládák elülső lépcsői – a kukoricabetakarításhoz való alkalmasság érdekében – erősített kivitelűek.

Nagy teljesítményű rostakialakítás – Az ellenműködésű magtálca fellazítja a cséplődobtól érkező anyagot, és a szemek és a pelyva két elkülönült réteget képez rajta, amelyeket az erőteljes szelelőventilátor fog szétválasztani. A teljes felületükön állítható rosták egyedi kialakítással rendelkeznek, amely – terménytől függetlenül – nagy szentisztaságot garantál. A rosták a megtisztításukhoz nagyon egyszerűen és könnyen kiszerezhetők.

Határozott szalmakezelés – A szalmaszecskázó kifejezetten a csökkentett talajművelést alkalmazó gazdák igényeinek megfelelő szalmaaprítás és terítés követelményeihez készült. A tiszta, éles vágáshoz és az energiaigény csökkentése érdekében a kések csipkézett éllel rendelkeznek. A széles tartományban állítható állókések és a szalmaszecskázó-burkolat teljes kontrollt biztosít a szecskázott szalma minősége és szétterítése fölött. Opcióként elektromosan állítható terelőlemezek állnak rendelkezésre a szecskázóhoz. Ezzel az opcióval a szalma szükség esetén biztonsággal elterelhető a levágtatlan terménytől.

MAGTARTÁLY ÉS TISZTÍTÓSZEKRÉNY

A szemetisztaság hatással van az Ön gazdasági eredményességére. A nagy teljesítményű rosták alkalmazása és a tisztítószekrényre fordított kiemelt figyelem kiváló magtisztaságot garantál. Opcionális hozammonitor és nedvességérzékelő (integrált SD-kártyaolvasóval is rendelkező Ceres 8000i) is felszerelhető.





” A hatékony, de mégis kíméletes cséplés, majd az ezt követő, leválasztási és tisztítási rendszer a legjobb szentisztaságot eredményezi a tartályban. ”

Az MF 7340 és az MF 7344 magtartálya 5200 illetve 6500 literes, az ürítési sebességük pedig 72 l/s, illetve 85 l/s. A tornyos ürítőcsiga a legmagasabb szállítóköcsikkel is együtt tud működni a szántóföldön.

A KÉNYELMES KEZELŐFÜLKE LEEGYSZERŰSÍTI A MUNKÁT

A fülkét úgy terveztük, hogy a kezelő számára tökéletes, produktív munkakörnyezetet biztosítson. Egyesíti a tökéletes praktikumot a tökéletes kényelemmel, és ez még hosszú munkanapok után is érezhető. A kezelő teljesen kézben tudja tartani a kombájnt az ülésből.

A fülke minden olyan funkcióval rendelkezik, amely egy ilyen minőségű kezelői környezettől elvárható.

- ▶ Fő vezérlőkonzol
- ▶ Légrugós kezelőülés*
- ▶ Állítható és fűthető tükrök**
- ▶ Kiváló kilátás
- ▶ Léghűtő és fűtés
- ▶ Vágásmagasság-kijelző
- ▶ Tengelyfordulatszám-monitor
- ▶ Hektárszámláló
- ▶ Az ergonomiailag elhelyezett vezérlőelemek egyszerűvé teszik és megkönnyítik a kombájn kezelését
- ▶ A jól elhelyezett munkalámpák szinte nappali megvilágítást képesek biztosítani. Így amikor a termény aratásra kész, a körülmények megfelelőek, a megfelelő fényviszonyok hiánya nem hátráltathatja a munkát.



*Az MF 7344 típuson érhető el

**manuális - alapfelszereltségben, elektromos - opcióként, az AGCO Parts-on keresztül (MF 7340)



A kényelmesen használható, ergonomikus multifunkciós kar teljes kontrollt biztosít a kezelő számára.

KÉSZÜLT A
**TELJESÍTMÉNY
ÉS HATÉKONYSÁG
JEGYÉBEN**

„ Azt gondoljuk, hogy ez jelentős változást hoz Önnek és a jövő generációk számára. ”





A LEGÚJABB ÉS LEGTISZTÁBB

motortechnológia

Garantáljuk Önnek, hogy az Ön AGCO POWER Stage V motorja SCR (szelektív katalitikus redukció) és SC (koromkatalizátor) eljárást használ fő kipufogógáz-utókezelési technológiaként. Ez környezetvédelmi szempontból kedvezőbb, és a szektor egyik legalacsonyabb üzemeltetési költségével párosul.

Annak köszönhetően, hogy a motort kifejezetten a terhelés alatti folyamatos teljesítményleadásra terveztük, és hosszan elnyúló, lapos nyomatékgörbével rendelkezik, minden körülmények között biztosított az egyenletes, megbízható teljesítményleadás. A rendkívül hatékony erőátvitellel egységben üzemanyag-megtakarítás érhető el, és a betakarítási munkavégzés hatékonyságnövelése mellett csökkenthetők a költségek.



7,4 LITERES MOTOR*

DOC+CS+SCR kipufogógáz-
utókezelési rendszerekkel



ALACSONY ZAJSZINT

Alacsony fordulatszámon
történő üzemelés

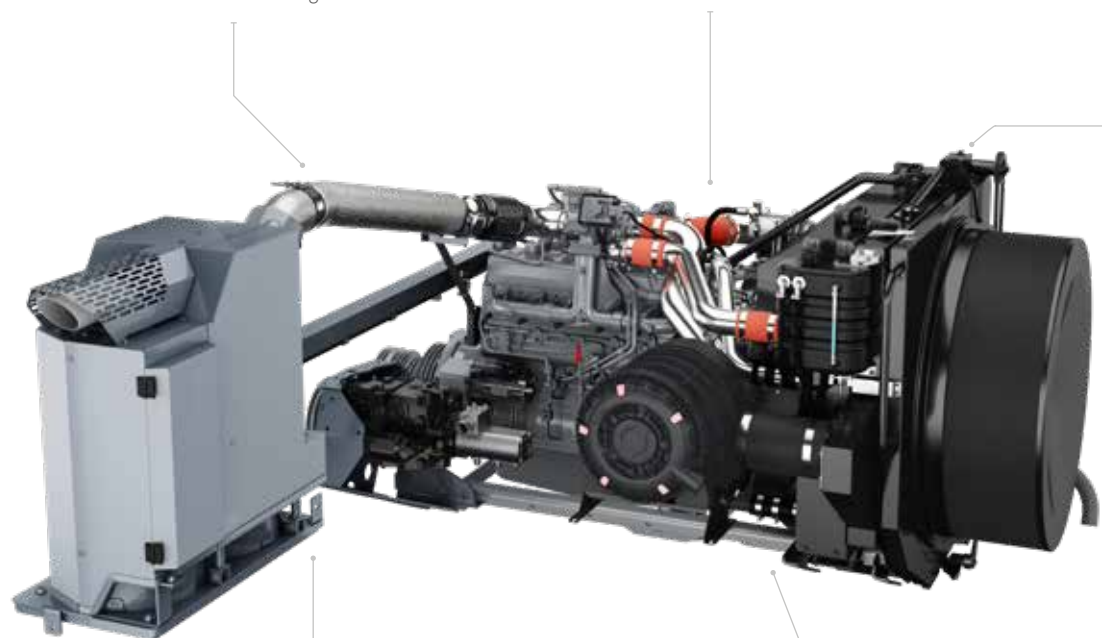

KARBANTARTÁSMENTES RENDSZER



ÜZEMANYAG- MEGTAKARÍTÁS

Rendkívül alacsony
üzemanyag-fogyasztás

* MF 7344, 7,4 literes motorral. MF 7340, 4,9 literes motorral.

MFservices

MINDIG ÖN MELLETT ÁLLUNK, HOGY NÖVELJÜK **NYERESÉGESSÉGÉT ÉS HATÉKONYSÁGÁT**

ÜDVÖZLI ÖNT AZ MF SERVICES – MINDEN
AMIRE SZÜKSÉGE VAN MF ACTIVA KOMBÁJNJA
ÜZEMELTETÉSÉNEK TÁMOGATÁSÁHOZ.

A könnyen hozzáférhető és rugalmas MF szervíz segít az üzemeltetési költségek kézben tartásában, a költségvetés és az üzleti terv realizálásában. Mindezek érdekében biztosítja, hogy a gép minden üzemórája hozzáadott érték legyen, így Ön szabadon koncentrálhasson mezőgazdasági tevékenysége fő feladataira.

A szervizanyagok teljes körűen rendelkezésre álló készlete minden eddiginél könnyebbé teszi a **Massey Ferguson** gépek fenntartását és üzemeltetését.



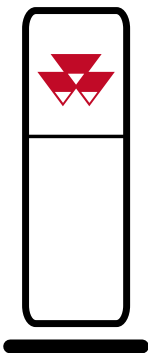

MASSEY FERGUSON MÁRKAKERESKEDŐI HÁLÓZAT

Az Ön MF márkakereskedője területének egyik legjobb mezőgazdasági gépszakértője. Mindig bizalommal fordulhat márkakereskedőjéhez a legjobb értékesítési, karbantartási, javítási szolgáltatásokért, vagy éppen alkatrész vagy új gép vásárlása ügyében.

**TÖBB MINT
4700 SZERVIZ-
ÉS JAVÍTÁSI
PONT VILÁGSZERTE**

A fenti támogatási csomagokra országspecifikus szerződési feltételek vonatkoznak. Kérjük vegye figyelembe, hogy nem érhető el összes csomag minden országban.

Kérjük tájékozódjon helyi MF márkakereskedőjétől / forgalmazójától.



EREDETI MASSEY FERGUSON ALKATRÉSZEK

A LEGJOBB GARANCIÁT JELENTIK ARRÁ, HOGY AZ ÚJ MF ACTIVA KOMBÁJNJA IDŐVEL IS MEGŐRIZZE ÉRTÉKÉT, ÉS VÉDVE LEGYEN A NEM TERVEZETT ÁLLÁSIDŐKKEL SZEMBEN.

Válasszon kiegészítőink széles választékából, melyek között kenőanyagokat, AdBlue-t, ápolószereket, fülkekiegészítőket és még sok más dolgot találhat. Minden kiegészítő kizárólagosan az MF márkakereskedőjétől vásárolható meg.

Az „AGCO Parts Books To Go“ okostelefon-alkalmazás használatával gyorsan és egyszerűen beazonosíthatja a szükséges MF alkatrészt, és közvetlenül meg is rendelheti. Az alkalmazás letölthető az App Store vagy a Google Play Áruház felületén. Személyes hozzáférési adatai rendelkezésre állnak MF márkakereskedőjénél.



AGCO FINANCE A TÖKÉLETES FINANSZÍROZÁSI MEGOLDÁST BIZTOSÍTJA VÁLLALKOZÁSA SZÁMÁRA.

Az AGCO Finance a Massey Ferguson integrált, pénzügyi szolgáltatásokat nyújtó részlege, amely az Ön vállalkozására szabott pénzügyi megoldásokat kínál, többek között lízingre, hitelre, zártvégű lízingre, teljes szolgáltatási csomagokra, tartós bérletre, és az MF Care kiterjesztettgarancia-szerződések finanszírozására is.



MASSEY FERGUSON AJÁNDÉKTÁRGYAK MOST MÁR ÖN IS LEHET OLYAN STÍLUSOS, MINT A MASSEY FERGUSONJA.

Egy olyan sapkát keres, amely illik az MF Activa kombájnjához... vagy stílusos és tartós munkaruházatot venne?



AGCO „HARVEST PROMISE“ SZOLGÁLTATÁS BETAKARÍTÁSI MUNKÁIT BIZTOS HÁTTÉRREL TÁMOGATJUK

Az AGCO „Harvest Promise“ szolgáltatása a garanciavállalásunk arra, hogy abban a kivételes esetben, ha nem tudjuk 48 órán belül eljuttatni Önhöz a szükséges alkatrészeket, márkakereskedői hálózatunkon keresztül segítünk Önnek, vagy akár egy gépi szolgáltató bevonásával folytatjuk terménye betakarítását, amíg az Ön gépe ismét üzemkész nem lesz.*

*Szerződéses feltételeink mérvadóak. Kizárólag bizonyos országokban áll rendelkezésre.

Kiváló minőségű termékek exkluzív kínálatával rendelkezünk, melyek egyszerűen csak megtekinthetnek Önnek vagy családtagjainak, illetve munkáját vagy életstílusát félmjelzik.

Rendelkezésre álló kínálatunk megtekintéséhez jelentkezzen be online áruházunkba:

Shop.MasseyFerguson.Com

SPECIFIKÁCIÓ (ALAPFELSZERELTSÉG)

	MF ACTIVA 7340	MF ACTIVA 7344
Vágóasztal, alapfelszereltségben Terra control automatikával*		
Vágásszélesség (m)	4,2 – 5,4	4,8 – 7,6
Vágási frekvencia (vágás/perc)	1220	1254
Ferdefelhordó standard visszaforgatással		
Láncok száma	3	3
Dob		
Átmérő (mm)	600	600
Szélesség (mm)	1346	1340
Verőlécek száma	8	8
Dobkosár		
Kosárlécek száma	12	12
Átfogási szög (fok)	106	106
ABC cséplőmodul		
Kosárlécek száma	2	2
Pozíciók száma	3	3
Szalmarázó ládák		
Ládák/lépcsők száma	5/4	5/4
Leválasztófelület (m²)	6,72	6,72
Rosták		
Rostafelület (m²)	4,67	4,67
Kalászvisszahordás	Dobhoz	Dobhoz
Szelelő		
Ventilátor	nagy légszállítású	nagy légszállítású
Fordulatszám (ford/perc)	350–1050	350–1050
Magtartály		
Lökettérfogat (liter)	5200	6500
Üritési sebesség (liter/s)	72	85
Üritőcső magassága (m)	4,20	4,20
Üritőcső hossza (m)	4	4
Csendes, légkondicionált kezelőfülke		
Légkondicionáló berendezés	●	●
Fűtés	●	●
Teljesítményfigyelő monitor	–	●
Fűthető és állítható visszapillantó tükrök	–	●
Fedélzeti számítógép	●	●
Motor		
Típus	4-hengeres, 4,9 literes AGCO POWER motor	6-hengeres, 7,4 literes AGCO POWER motor
Névleges teljesítmény LE (kW)	185 LE (136 kW)	226 LE (167 kW)
Üzemanyag-ellátó rendszer	Elektronikus befecskendezés	Elektronikus befecskendezés
Generátor (A)	180	250
Üzemanyagtartály (liter)	450 (AdBlue® 80 l)	450 (AdBlue® 80 l)
LRC változat (megfelelőségi követelmény nélküli piacokra)	○ (AdBlue® nélkül)	–

	MF ACTIVA 7340	MF ACTIVA 7344
Sebességváltó		
Típus	Hidrosztatikus	Hidrosztatikus
Sebességváltó (fokozatok száma)	3	3
Üzemi fék	Tárcsafék	Tárcsafék
Gumiabroncsok		
Mellső gumiabroncsok	620/75 R30	620/75 R30
Hátsó abroncsok	400/70-20	400/70-20

Opciók

	MF ACTIVA 7340	MF ACTIVA 7344
Pelyvaterítő	○	○
Elektromosan állítható terelők a szalmaszeccskázóhoz	–	○
Kukoricakészlet	○	○
Aprómag-készlet	○	○
Kiegészítő munkalámpák	○	○
4-kerékajtás	–	○
Szalmaszeccskázó	●	●
Felszerelés rizsbetakarításhoz	–	○
Gumihevederes járószerkezet	–	○
Szekcionált dobkosár	○	○
Kamera monitor	○	○
Hozammérő	○	○
Nedvességérzékelő	○	○
Hűtő	○	○
Borsóhoz és babhoz való készlet	○	○
Légkompresszor	–	○
Flotációs hidrosztatikus hajtás (GSAX)	–	○
Elektromos állítású rosták	○	○
Szemvesztesség-monitor	○	●

JELMAGYARÁZAT

- Alapfelszereltség
- Opcionális
- Nem áll rendelkezésre
- * Érzékelők csak a vágóasztalon vannak

Mindent megtettünk annak érdekében, hogy a jelen kiadványban lévő információk a lehető legpontosabbak és legfrissebbek legyenek. Ennek ellenére előfordulhatnak hibák, vagy hiányok, valamint a fenntartjuk a specifikációk részleteinek előzetes értesítés nélkül történő módosításának jogát. Ezért minden vásárlás előtt egyeztessen Massey Ferguson márkakereskedőjével vagy forgalmazójával az összes termékjellemzőt.



www.MasseyFerguson.co.uk

www.facebook.com/masseyfergusonGlobal
[Twitter.com/MF_EAME](https://twitter.com/MF_EAME)
[Instagram.com/MasseyFergusonGlobal](https://www.instagram.com/MasseyFergusonGlobal)
www.YouTube.com/MasseyFergusonGlobal



MASSEY FERGUSON az AGCO világmárkája.
© AGCO SAS. 2021 | A-HU-17323 | Magyar



H-7522 Kaposújlak, 095/3 hrsz.
Tel: (+36)30/500-2050, (+36)30/336-9804
E-mail: bedenek@kapos-net.hu
WEB: www.bedenek.hu



MASSEY FERGUSON